



Basketball DELUXE
Basketball DELUXE
basketboll DELUXE
Koripallo DELUXE

Manual | Brugsanvisning | Instruktionsbok | Ohjeet



Art. no. 809-001
EAN 5705858721088

Imported by / Importeret af
NSH NORDIC A/S
Virkefeltet 4
8740 Braedstrup
Denmark

Made in PRC

WARNING!

PLEASE READ THESE INSTRUCTIONS CAREFULLY AND KEEP FOR FUTURE REFERENCE

Warning. Not suitable for children under three years. Small Parts. Long Net. Strangulation Hazard. Failure to follow these safety instructions may result in serious injury or property damage and will void the warranty.

A responsible adult must supervise and ensure that all players know and follow these rules for safe operation of the product. Pass these instructions onto any future owners of this product.

To ensure safety, do not attempt to assemble this product without following the instructions carefully. Check the entire box and inside all packing material for parts and/or additional instruction material. Before beginning assembly, read the instructions and identify parts using the hardware identifier and parts list in this manual.

Proper and complete assembly, use, and supervision are essential for proper operation and to reduce the risk of accident or injury. A high probability of serious injury exists if this product is not installed, maintained, and operated properly.

Children should be supervised at all times to ensure they do not climb, mount, sit, lean upon, adjust, move or misuse the stand in any way. Failure to follow this warning poses a risk of serious injury or property damage.

Do not use this product for commercial purposes. This product is designed for outdoor, domestic use only. If using a ladder during assembly, use extreme caution. Pay attention to all instructions and guidance provided with the ladder.

Check the base for leakage before each use. Slow leaks could cause the product to tip over unexpectedly.

Check all parts for wear or damage before each use. Do not use if any parts appear broken or damaged.

Do not use any other fixings or attachments not provided with the set. These may not offer the same strength or stability and can lead to accident or injuries .

Seat the pole sections properly and ensure all parts are securely tightened. Failure to do so could allow the pole sections to separate during play and/or during transport of the product.

Climate, corrosion or misuse could result in product failure. If technical assistance is required, contact customer service.

Most injuries are caused by misuse and/or not following instructions. Use caution when using this unit. Do not hang on the rim or any part of the product including backboard, support braces or net.

During play, especially when performing dunk type activities, keep player's face away from the backboard, rim and net. Serious injury could occur if teeth/face come in contact with backboard, rim or net.

Do not slide, climb, shake or play on base and/or pole.

After assembly of the base is completed, fill product completely with water or sand. Never leave the product in an upright position without filling the base with weight, as the product may tip over causing injuries.

When adjusting height or moving product, keep hands and fingers away from moving parts.

Do not allow children to move or adjust the product .

During play, do not wear jewelry [rings, watches, necklaces, etc.). Objects may entangle in the net.

Only mount the product on a dry, flat, even surface. The surface beneath the base must be smooth and free of gravel or other sharp objects. Punctures cause leakage and could cause the product to tip over.

Keep organic material away from pole base. Grass, litter, etc. could cause corrosion and/or deterioration.

Check poles for signs of corrosion [rust, pitting, chipping) and repaint with exterior enamel point. If rust has penetrated through the steel anywhere, replace the pole immediately.

Do not use the product during windy and/or severe weather conditions; product may tip over. Place product in the storage position and/or in an area protected from the wind and free from personal property and/or overhead wires.

Do not allow water in tank to freeze. Empty the tank completely before storage.

While moving product, do not allow anyone to stand or sit on base or have added ballasting on base. Do not leave product unsupervised or play on product when the product is moving.

Use caution when moving product across uneven surfaces. System may tip over. Never hang or swing from the product.

When positioning the product, ensure sufficient space for foreseeable use. Do not mount under any live electrical wires, utilities or drains.

Do not use this product for anything other than its intended purpose. Misuse can result in serious injury or property damage.

Two people are needed for assembly. Failure to follow this warning could lead to serious injury or damage to property.

If the base is full of water, it should be emptied during winter time. This prevent frost damages.

NOTICE

- Please read all instructions before attempting to install or assemble this item.
- Assembly should be done by adults only.
- Firmly secure all screws before use.
- Reconfirm that all bolts, screws, and knobs are secure every 90 days.
- Product is intended for outdoor use.
- If any parts are missing, broken, damaged, or worn, stop using this item until repairs are made and/or factory replacement parts are installed.
- Do not use this item in a way inconsistent with the manufacturer's instructions as this could void the product warranty.

CAUTION DURING USE

Do not hang from the rim or climb on the pole. Do not climb on the base or structure in general, as this could result in serious injuries.

Adjustment and moving of the basketball set must be carried out by adults.

Always check the unit to ensure the base is full of water or sand, and that all fittings and hardware are tight before each use,

Always place the base of the set on a flat surface.

Do not allow water to freeze in the base.

The set requires two people for assembly .

Check the base regularly for any leakage before playing.

To transport unit, tip forward and roll as shown below.

**Manual for basketball DELUXE.**

Two adults are needed for assembling. Time approx. 20 minuts.

Note: all screws, bolts and finger screws must be firmly tighten after every assembly step. Especially the finger screws (C) must be placed correct in the holes on the stand to avoid the stand to collapse.

1. Control the content with the parts list.
2. Place the large tube (6) in the hole of the base as shown at step1. Fasten the tube with the axle (1B)
3. The hole for the finger screw (C) must turn away from the basket.
4. Place the wheels as shown on step 2. Click the wheels in place.
5. Attaching the braces to the base: Start with the bolt (B2) Subsequently attach the braces to the base. Some force is needed to align the braces to the holes in the base.
6. Fill the base with water or sand to stabilize the stand.
7. Place tube no. 5 into tube no. 6 as shown in step 3. The finger screw (C) must turn away from the basket.
8. Fasten the 2 metal plates on the backside of the backboard.
9. Mount the basket on the frontside of the backboard as shown at step 5.
10. Mount the complete backboard with tube number 4 as shown in 6
11. Now you can put the complete backboard with tube 4 together with tube 5.
To make the assembly easier you can tilt the stand.
12. Last step is to mount the net as shown at step 7.

ADVARSEL!

LÆS DISSE INSTRUKTIONER OMHYGGELIGT, OG GEM DEM TIL EVENTUEL SENERE BRUG

Advarsel. Ikke egnet til børn under tre år. Små dele, et net m.m. = kvælningssfare.

Følg sikkerhedsanvisningerne, således at skader / kvæstelser og tingsskade undgås. Garantien kan også bortfalde ved forkert anvendelse / samling.

En ansvarlig voksen skal overvåge og sikre, at alle spillere / brugere kender og følger disse regler for sikker drift og anvendelse af produktet.

Følg nøje samvejledningen, så fejl montering undgås. Kontroller hele kassens indhold før samling påbegyndes. Før du begynder samling, læses samvejledningen og de enkelte dele identificeres ud fra del og komponentlisten.

Korrekt montering og brug er afgørende for, at risikoen for ulykker eller skader reduceres. Det kan resultere i alvorlige skader, hvis produktet ikke installeres, vedligeholdes og betjenes korrekt.

Børn bør til enhver tid være under opsyn for at sikre, at de ikke klatrer, adskiller, sidder, læner sig op ad eller justerer stativet på nogen måde. Hvis denne advarsel ikke følges, kan der være risiko for alvorlig person- eller tingsskade.

Produktet er kun til privat og ikke institutions brug. Dette produkt er kun beregnet til udendørs brug.

Kontroller basen for lækage ved hver brug. Lækage kan få produktet til at vælte. Kontroller jævnligt alle dele for slid eller skader før brug. Må ikke anvendes, hvis dele ser ud til at være defekte eller beskadigede. Brug kun medleverede dele til montering/fastgørelse.

Sæt stangsektionerne korrekt og sørg for, at alle dele er forsvarligt strammet. Hvis dette ikke sker, kan stang sektionerne adskilles under leg og/eller under transport af produktet. Klima, korrosion eller misbrug kan resultere i beskadigelse af produktet.

Hvis der er behov for teknisk assistance, skal du kontakte stedet, hvor varen er købt.

De fleste skader skyldes forkert brug og /eller monterings fejl. Vær forsigtig, når du bruger denne enhed; Hæng ikke på net bøjlen, nettet eller nogen dele af produktet, f.eks. bagplade og støttebeslag.

Under spillet, især når der udføres typer af dunk, sørg for at holde ansigtet væk fra bagplade, netbøjle og net. Alvorlig skade kan opstå, hvis tænder /ansigt kommer i kontakt med disse dele. Der må ikke skubbes, klatres på basen og / eller stangen.

Når samlingen af basen er færdig, fyldes denne helt med vand eller sand. Efterlad aldrig produktet i oprejst stilling uden at fylde basen med vand eller sand, da produktet kan vælte og forårsage skader. Når du justerer højde eller flytter produktet, skal du holde hænder og fingre væk fra bevægelige dele.

Børn må ikke flytte eller justere produktet. Under leg må du ikke bære smykker (ringe, ure, halskæder osv). Disse kan vikles ind i nettet.

Opstil kun produktet på en tør og jævn overflade. Overfladen under bunden skal være glat og fri for grus eller andre skarpe genstande. Punktering kan forårsage lækage og kan få produktet til at vælte.

Kontroller stangen for tegn på korrosion (rust, revner m.m.) Hvis rusten er trængt gennem stålet, hvor som helst skal stangen udskiftes med det samme.

Brug ikke produktet under blæsende og / eller i alvorlige vejr forhold; produktet kan vælte. Placer produktet i et område, der er beskyttet mod vind og fri for andre genstande, som kan være til fare for udøvere, når der spilles.

Vær forsigtig, når produktet flyttes.

Lad ikke vandet i tanken fryse. Tøm tanken helt før opbevaring. Når du flytter produktet, må ingen stå eller sidde på basen eller have tilføjet ekstra ballast på basen. Vær forsigtig, når du flytter produktet hen over ujævne overflader.

Hæng eller sving aldrig fra produktet.

Når produktet placeres, skal der sikres tilstrækkelig plads omkring dette. Opstil ikke produktet under strømførende ledninger eller afløb. Brug ikke dette produkt til andet end det tilsigtede formål. Misbrug kan resultere i alvorlig skade eller tingsskade. Der skal to personer til samling af produktet.

Er basen fyldt med vand, bør den tømmes i vintermånederne. Herved undgås frostsprængninger.

BEMÆRK

- Læs venligst alle instruktioner, før du forsøger at installere eller samle denne vare.
- Montering bør kun udføres af voksne.
- Fastgør alle skruer godt før brug.
- Bekræft igen, at alle bolte, skruer og knopper er sikret.
- Produktet er beregnet til udendørs brug.
- Hvis nogle dele mangler, beskadiget eller slidte, skal du stoppe med at bruge denne vare, indtil reparation er foretaget og / eller fabriksudskiftningsdele er installeret.
- Brug ikke denne vare på en måde, der ikke er i overensstemmelse med producentens instruktioner, da dette kan ugyldiggøre produktgarantien.

FORSIGTIG UNDER BRUG

Hæng ikke i kurven eller klatre på stangen. Kravl ikke på standen, da dette kan resultere i alvorlige kvæstelser. Justering og flytning af basketballstanden skal udføres af voksne.

Kontroller altid basketballstanden for at sikre, at foden er fuld af vand eller sand, og at alle skruer og beslag er fastgjorte inden brug. Placer altid bunden af sættet på en flad overflade.

Lad ikke vandet fryse i foden på basketballstanden.

Sættet kræver montering af to voksne.

Tjek regelmæssigt foden for lækage, før du spiller.

For at transportere enheden skal du tippe fremad og rulle som vist nedenfor.

**Manual for basketball stander DELUXE**

Der skal være 2 personer til at samle standen. Tidsforbrug ca. 20 min.

Husk at spænde alle skruer, møtrikker og fingerskruer godt for hvert samletrin. Især fingerskruernes tap skal skrues helt på plads i hullerne på standers rør, således det undgås at standen klapper sammen.

1. kontroller indholdet med dellisten
2. isæt det største rør (6) i hullet på foden som vist på step 1. fastgør røret med vinkelstang (1B)
3. Kontroller at hullet til stilleskruen (C) vender væk fra kurven.
4. Sæt hjulene på. Klikkes på plads
5. Fastgørelse af støttestænger til foden. Start med bolten (B2) derefter monteres støttestængerne til foden. Det kræver lidt kraft for at få stængerne på plads ud for hullerne i foden.
6. Fyld vand eller sand i foden, hvorved hele standen stabiliseres.
7. Sæt rør nummer 5 i rør nummer 6 som vist ved step 3. Stilleskruen (C) skal vende væk fra kurven.
8. Påmonter de 2 plader på plexiglas bagpladen. (kan kun vende en vej)
9. Kurven monteres på frontsiden af plexiglaspladen som vist ved step 5.
10. Nu monteres plexiglaspladen med kurv på rør nummer 4 som vist ved step 6
11. Nu kan delen med plexiglaspladen og røret samles med rør 6 og 5. Tip eventuelt standen for at lette samlingen.
12. Til sidst monteres nettet som vist på step 7.

VARNING!

LÄS DESSA INSTRUKTIONER NOGGRANT OCH SPARA DEM TILL EVENTUELLT SENARE BRUK

Varning: Ej lämplig till barn under tre år. Små delar, nät m.m. är kvävningsrisk.

Följ säkerhetsanvisningarna så att personskador och saksador undviks. Garantin kan också bortfalla vid fel användning/montering.

En ansvarig vuxen ska övervaka och se till att alla spelare/användare känner till och följer dessa regler för säker drift och användning av produkten.

Följ monteringsanvisningen noggrant så felmontering undviks. Kontrollera hela förpackningens innehåll innan montering påbörjas. Innan du påbörjar monteringen, läs monteringsanvisningen och identifiera de olika delarna från del- och komponentlistan. Korrekt montering och bruk är avgörande för att risken för olyckor och skador minskas.

Det kan resultera i allvarliga skador om produkten inte installeras, underhålls och används korrekt.

Barn bör alltid vara under uppsyn för att se till att de inte klättrar, pillar isär, sitter, lutar sig mot eller justerar stativet på något sätt. Om denna varning inte följs, kan det medföra risk för allvarlig person- eller sakskada. Produkten är endast till privat bruk, inte institutionsbruk. Denna produkt är endast ämnad för utomhusbruk.

Kontrollera basen för läckage vid varje användning. Läckage kan få produkten att välta. Kontrollera regelbundet alla delar för slit eller skador innan användning. Får inte användas om delar ser ut att vara defekta eller skadade. Använd endast medföljande delar till montering.

Sätt stångsektionerna korrekt och se till att alla delar är åtspända ordentligt. Om detta inte sker, kan stångsektionerna separeras under lek och/eller under transport av produkten. Klimat, korrosion eller missbruk kan resultera i skador på produkten.

Om det är behov av teknisk assistans, ska du kontakta återförsäljaren där varan är köpt.

De flesta skador orsakas av felanvändning och/eller monteringsfel. Var försiktig när du använder denna enhet:

Häng inte på nätbågen, nätet eller några delar av produkten, t.ex. bakplatta och stödbeslag.

Under spelet, särskilt när det utförs olika slags dunkar, se till att hålla ansiktet borta från bakplatta, nätbåge och nät. Allvarlig skada kan uppstå om tänder/ansikte kommer i kontakt med dessa delar. Man får inte putta eller klättra på basen och/eller stången.

När montering av basen är färdig, fylls denna helt med vatten eller sand. Lämna aldrig produkten i upprest position utan att fylla basen med vatten eller sand, eftersom produkten kan välta och orsaka skada. När du justerar höjd eller flyttar produkten ska du hålla händer och fingrar borta från rörliga delar.

Barn får inte flytta eller justera produkten. Under lek får du inte ha på dig smycken (ringar, klockor, halsband osv).

Dessa kan trassla in sig i nätet.

Montera endast produkten på en torr och jämn yta. Ytan under botten ska vara slät och fri från grus eller andra vassa objekt. Punktering kan orsaka läckage och kan få produkten att välta.

Kontrollera stången efter tecken på korrosion (rost, sprickor m.m.). Om rosten har trängt igenom stålen, var som helst, ska stången bytas med detsamma.

Använd inte produkten under blåsiga och/eller allvarliga väderförhållanden: produkten kan välta. Placera produkten i ett område som är skyddat mot vind och fri från andra objekt som kan vara en fara för spelare under användning.

Var försiktig när produkten ska flyttas.

Låt inte vattnet i tanken frysa. Töm tanken helt innan förvaring. När du flyttar produkten får ingen stå eller sitta på basen eller ha lagt till extra ballast på basen. Var försiktig när du flyttar produkten över ojämna ytor. Häng eller sväng aldrig från produkten.

När produkten placeras ska man säkerställa tillräcklig plats runt denna. Ställ aldrig upp produkten under strömförande kablar eller avlopp. Använd inte denna produkt till annat än dess avsedda ändamål. Missbruk kan resultera i allvarlig person- eller sakskada. Det ska alltid vara två personer till montering.

Om basen är full med vatten bör den tömmas under vintertid. Detta förhindrar frostsador.

OBS

- Läs vänligen igenom instruktionerna innan du installerar eller monterar denna produkt.
- Montering bör endast utföras av vuxna.
- Se till att alla skruvar är fastskruvade ordentligt innan användning.
- Kontrollera att alla bultar, skruvar och knoppar sitter ordentligt fast var 90:e dag.
- Produkten är endast för utomhusbruk.
- Om delar saknas, är sönder, skadade eller slitna, sluta använda produkten tills den har reparerats och/eller fabriksreservdelar har installerats.
- Använd endast produkten enligt tillverkarens instruktioner, annars gäller inte produktgarantin.

VARNING UNDER ANVÄNDNING

Häng inte från kanten och klättra inte på stolpen. Klättra inte på basen eller övriga produkten eftersom detta kan orsaka allvarliga skador.

Justeringar och flyttningar av basketsettet måste utföras av vuxna.

Kontrollera alltid produkten för att se till att basen är full med vatten eller sand, och att all hårdvara är spänd ordentligt innan varje användning.

Placera alltid basen på en platt yta.

Låt inte vattnet i basen frysa.

Settet kräver två personer till monteringen.

Kontrollera basen regelbundet för läckage innan användning.

För att flytta produkten, tippa framåt och rulla som visat nedan.

**Manual för basketstativ DELUXE**

Det krävs två personer till att montera stativet. Tidsförbrukning ca 20 min.

Kom ihåg att späanna alla skruvar, muttrar och fingerskruvar för varje monteringssteg. Särskilt fingerskruvarnas tapp ska skruvas helt på plats i hålen på stativets rör, så att stativet inte fälls ihop.

1. Kontrollera innehåller med dellistan.
2. Sätt i det största röret (6) i hålet på foten som visat på steg 1. Fäst röret med vinkelstång (1B).
3. Kontrollera att hålet till ställskruven (C) vänder bort från korgen.
4. Sätt på hjulen. De klickas fast.
5. Fästning av stödstång till foten. Börja med bulten (B2), därefter monteras stödstångerna på foten. Det krävs lite kraft för att få stångerna på plats vid hålen i foten.
6. Fyll vatten eller sand i foten, så att hela stativet stabiliseras.
7. Sätt rör nummer 5 i rör nummer 6 som visat vid steg 3. Ställskruven (C) ska vända bort från korgen.
8. Montera fast de två plattorna på plexiglasbakplattan (kan bara vända åt ett håll).
9. Korgen monteras på framsidan av plexiglasplattan som visat vid steg 5.
10. Nu monteras plexiglasplattan med korg på rör nummer 4 som visat vid steg 6.
11. Nu kan delen med plexiglasplattan och röret monteras med rör 6 och 5. Tippa eventuellt stativet för att underlätta monteringen.
12. Till sist monteras nätet som visat på steg 7.

VAROITUS!

LUE NÄMÄ OHJEET HUOLELLISESTI JA SÄILYTÄ NE TULEVAISUUDEN VARALLE

Varoitus. Tuote ei sovellu alle kolmen vuoden ikäisille lapsille. Sisältää pieniä osia. Pitkä verkko. Kuristumisvaara. Näiden turvallisuusohjeiden laiminlyönti voi aiheuttaa vakavia vammoja tai omaisuusvahinkoja ja mitätöi takuun. Vastuullisen aikuisen on valvottava ja varmistettava, että kaikki pelaajat tietävät ja noudattavat näitä turvallisuusohjeita. Välitä nämä ohjeet tämän tuotteen kaikille tuleville omistajille.

Turvallisuuden takaamiseksi kokoa tuote vain noudattamalla ohjeita huolellisesti. Tarkista koko laatikko ja kaikki pakkausmateriaalit osien ja / tai lisäohjeiden suhteen. Ennen kuin aloitat asennuksen, lue ohjeet ja tunnista osat käyttämällä tämän oppaan osatunnisteita ja osaluetteloa.

Oikein ja täysin koottu tuote ja käytön valvonta ovat edellytyksiä tuotteen moitteettomalle toiminnalle ja onnettomuus- tai loukkaantumisriskin vähentämiselle. Vakavan loukkaantumisen todennäköisyys on suuri, jos tätä tuotetta ei ole asennettu, huollettu ja käytetty oikein.

Lapsia on valvottava jatkuvasti, jotta varmistetaan, etteivät he nouse, istu, nojaa, säädä, liikuta tai käytä telinettä millään tavalla. Tämän varoituksen noudattamatta jättäminen aiheuttaa vakavan loukkaantumisen tai omaisuusvahingon vaaran.

Älä käytä tätä tuotetta kaupallisiin tarkoituksiin, sillä tuote on tarkoitettu vain yksityiseen käyttöön. Tämä tuote on tarkoitettu vain ulkokäyttöön. Älä käytä tuotetta kokoonpanon ollessa vielä kesken. Kiinnitä huomiota kaikkiin mukana toimitettuihin ohjeisiin. Tarkista pohjaosa vuotojen varalta ennen jokaista käyttöä. Hidas vuoto voi aiheuttaa pohjan kevenemisen ja telineen kaatumisen odottamattomasti.

Tarkista kaikki osat kulumisen tai vaurioiden varalta ennen jokaista käyttöä. Älä käytä, jos jokin osa näyttää rikkoutuneen tai vaurioituneen.

Älä käytä mitään asennustarpeita tai kiinnikkeitä, joita ei toimiteta sarjan mukana. Nämä eivät välttämättä tarjoa samaa vahvuutta tai vakautta ja voivat johtaa onnettomuuteen tai loukkaantumiseen.

Asenna pylväs oikein ja varmista, että kaikki osat ovat tiukasti kiinni. Tämän ohjeen laiminlyönti voi mahdollistaa pylvään osien erota pelaamisen aikana ja / tai tuotteen siirtämisen aikana.

Sääolosuhteet, korrosio tai väärinkäyttö voi aiheuttaa tuotevian. Jos tarvitset teknistä apua, ota yhteyttä asiakaspalveluun.

Suurin osa loukkaantumisista johtuu väärinkäytöstä ja / tai ohjeiden noudattamatta jättämisestä. Ole varovainen, kun käytät tätä tuotetta.

Pidä pelaajan kasvot pelin aikana kaukana takalevystä, korirenkaasta ja verkosta, etenkin kun teet 'donkkauksen' tapaisia suoritteita. Vakavia vammoja voi syntyä, jos hampaat tai kasvot joutuvat kosketuksiin takalevyn, korirenkaan tai verkon kanssa.

Älä liu'u, kiipeä tai leiki alustalla ja / tai pylväällä.

Kun kokoonpano on valmis, täytä pohjaosa kokonaan vedellä tai hiekalla. Älä koskaan jätä telinettä pystyasentoon täyttämättä pohjaosaa vedellä tai hiekalla, koska teline voi kaatua aiheuttaen loukkaantumisista.

Pidä kädet ja sormet kaukana liikkuvista osista, kun säädät pylvään korkeutta tai siirrät telinettä.

Älä anna lasten liikuttaa tai säätää telinettä.

Älä käytä koruja [rannerenkaat, kellot, kaulakorut jne.] pelaamisen aikana. Korut voivat sotkeutua verkkoon.

Asenna tuote vain kuivalle, sileälle ja tasaiselle alustalle. Pohjaosan alla olevan pinnan on oltava sileä ja soraton ja vapaa terävistä esineistä. Pohjaosan reikiintyminen aiheuttaa vuotoja ja voi aiheuttaa telineen kaatumisen.

Pidä orgaaninen materiaali poissa telineen alta. Ruoho, oksat, hakkeet jne. voivat aiheuttaa korroosiota.

Tarkista, että metalliosissa ei ole korroosion merkkejä (ruoste, kuoppa, reikä) ja maalaa se tarvittaessa uudelleen sopivalla maalilla. Jos ruoste on tunkeutunut teräksen läpi, vaihda kyseinen osa välittömästi.

Älä käytä telinettä tuulisissa ja / tai vaikeissa sääolosuhteissa koska teline voi kaatua. Sijoita teline säilytysasentoon ja / tai alueelle, joka on suojattu tuulelta ja jossa ei ole muuta irtainta ja / tai ilmajohtoja.

Kun siirrät tuotetta, ole varovainen, jotta mekanismi ei rasitu.

Älä anna pohjaosan säiliössä olevan veden jäätyä. Tyhjennä pohjaosan säiliö kokonaan ennen varastointia.

Älä anna kenenkään seisoa tai istua telineellä tai pohjaosalla liikuttaessasi tuotetta. Älä jätä telinettä ilman valvontaa tai käytä sitä, kun telinettä ollaan siirtämässä.

Ole varovainen, kun siirrät tuotetta epätasaisella pinnalla, koska teline voi kaatua. Älä koskaan roiku telineessä tai heiluta sitä.

Kun otat telineen käyttöön, varmista sen ympärille riittävästi vapaata tilaa. Älä asenna telinettä jännitteisten sähkölaitteiden, johtojen, putkien tai vastaavien alle.

Älä käytä tätä tuotetta muuhun kuin sen varsinaiseen käyttötarkoitukseen. Väärinkäyttö voi aiheuttaa vakavia vammoja tai omaisuusvahinkoja.

Telineen kokoonpanoon tarvitaan kaksi ihmistä. Tämän varoituksen noudattamatta jättäminen voi johtaa vakavaan loukkaantumiseen tai omaisuusvahinkoihin.

Jos pohja on täynnä vettä, se tulee tyhjentää talvella. Tämä estää jäätyminen aiheuttamat vahingot.

HUOMIO!

- Lue kaikki ohjeet ennen kuin alat koota tai käyttää tätä tuotetta.
- Kokoamisen saavat suorittaa vain aikuiset.
- Kiinnitä kaikki ruuvit tiukasti ennen käyttöä.
- Varmista 90 päivän välein, että kaikki pultit, ruuvit ja nupit ovat tiukasti kiinni.
- Tuote on tarkoitettu ulkokäyttöön.
- Jos osia puuttuu, ne ovat rikki, vaurioituneet tai kuluneet, lopeta tämän tuotteen käyttö, kunnes korjaukset on tehty ja/tai varaosat on asennettu.
- Älä käytä tätä tuotetta tavalla, joka on ristiriidassa näiden ohjeiden kanssa, koska tämä voi mitätöidä tuotteen takuun.

VAROITUKSIA TUOTTEEN KÄYTTÖÖN LIITTYEN

Älä roiku korirenkaasta tai kiipeä telineeseen. Älä kiipeä alustalle tai tuotteen rakenteisiin, koska se voi aiheuttaa vakavia vammoja.

Aikuisten tulee suorittaa telineen kokoaminen, säätäminen ja siirtäminen.

Tarkista aina tuote varmistaaksesi, että pohjan säiliö on täynnä vettä tai hiekkaa ja että kaikki liittimet ja tuotteen osat ovat tiukasti kiinni ennen jokaista käyttökertaa.

Aseta tuotteen pohja aina tasaiselle alustalle.

Älä anna veden jäätyä pohjan säiliöön.

Tuotteen kokoamiseen tarvitaan kaksi henkilöä.

Tarkista pohjan säiliö säännöllisesti vuotojen varalta ennen pelaamista.

Kun haluat kuljettaa telinettä, kallista sitä eteenpäin ja rullaa sitä alla olevan kuvan mukaisesti.

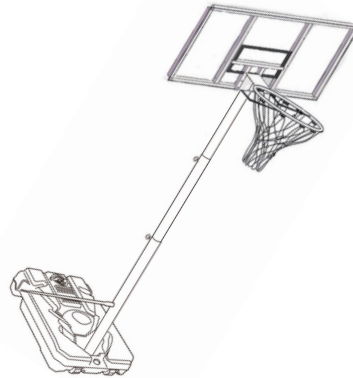











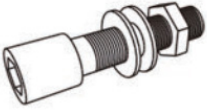

**Kokoamisohje / Koripallo DELUXE**

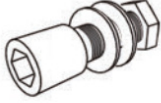
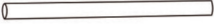
Telineen kokoamiseen tarvitaan kaksi henkilöä. Aikaa on syytä varata noin 20 minuuttia.

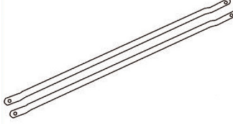
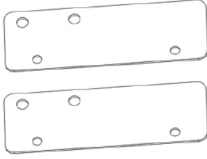
Muista kiristää kaikki ruuvit, mutterit ja pikakiristimet huolellisesti jokaisessa kokoonpanovaiheessa. Erityisesti pikakiristimet pitää kiristää huolellisesti ja täysin putkien reikiin, jotta teline ei pääse putoamaan.

1. Tarkista osaluettelosta, että olet saanut pakkauksessa kaikki osat
2. Aseta suurin putki (6) jalassa olevaan reikään vaiheessa 1 näytetyllä tavalla. kiinnitä putki kulmatangolla (1B)
3. Tarkista, että pikakiristimen (C) reikä osoittaa pois päin korista.
4. Asenna pyörät paikoilleen niin, että ne napsahtavat kiinni
5. Tukitankojen kiinnitys jalustaan: Aloita pultista (B2) ja asenna sitten tukitangot jalustaan (vaatii hieman voimaa saada tangot paikoilleen jalustan reikiin)
6. Täytä jalusta vedellä tai hiekalla sen vakauttamiseksi.
7. Aseta putki numero 5 putkeen numero 6 vaiheessa 3 kuvatulla tavalla. Pikakiristimen (C) tulee osoittaa pois päin korista.
8. Asenna 2 metallilevyä pleksilasaustalevyyn. (voivat kääntyä vain yhteen suuntaan)
9. Korirengas asennetaan pleksitaustalevyn etupuolelle vaiheessa 5 kuvatulla tavalla.
10. Asenna nyt pleksitaustalevy korirenkaineen putkeen numero 4, kuten aiempi putki vaiheessa 6
11. Nyt pleksitaustalevyllä ja putkella varustettu osa voidaan kiinnittää putkiin 6 ja 5. Kallista tarvittaessa jalustaa kokoamisen helpottamiseksi.
12. Lopuksi koriverkko asennetaan vaiheen 7 mukaisesti.

Hardware

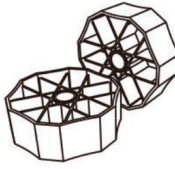
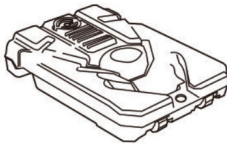
<p>E: Allen wrench</p> 	<p>E: Double box end wrench</p> 		
<p>A: M8 x 40 - 8 pcs</p> 	<p>B1: M10 x 85 - 2 pcs</p>  <p>B2: M10 x 95 - 2 pcs</p> 	<p>C: 2 pcs</p> 	<p>D: M8 x 25 - 2 pcs</p> 
<p>1A: Axle</p> 	<p>1B: Axle</p> 	<p>2: Lower left and right brace</p> 	<p>3: Top pole brace</p> 
<p>4: Top pole</p> 	<p>5: Middle pole</p> 	<p>6: Lower pole</p> 	<p>7: Goal ring</p> 
<p>8: Backboard</p> 	<p>9: Net</p> 	<p>10: Wheel</p> 	<p>11: Base</p> 

Step 1

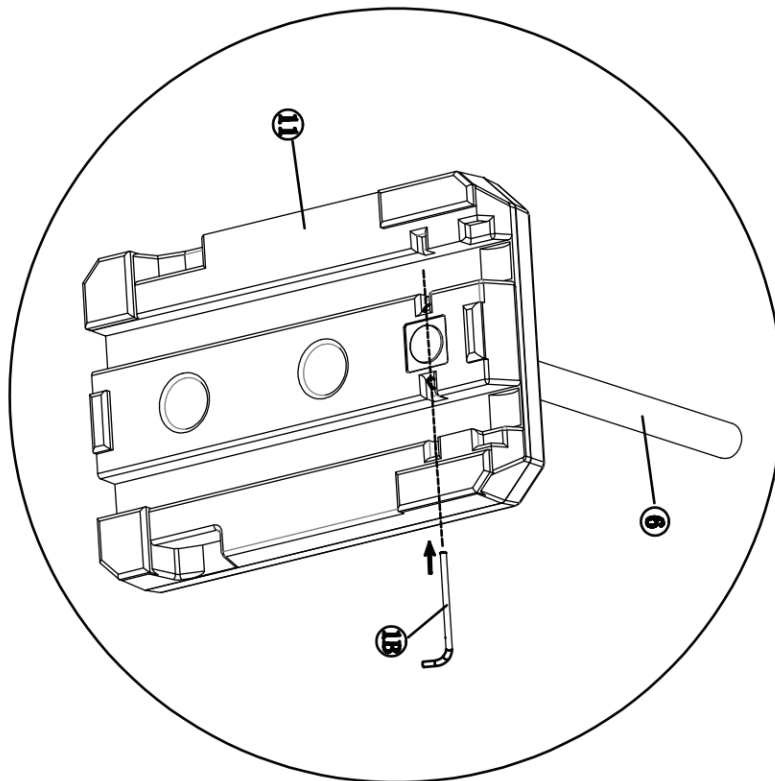
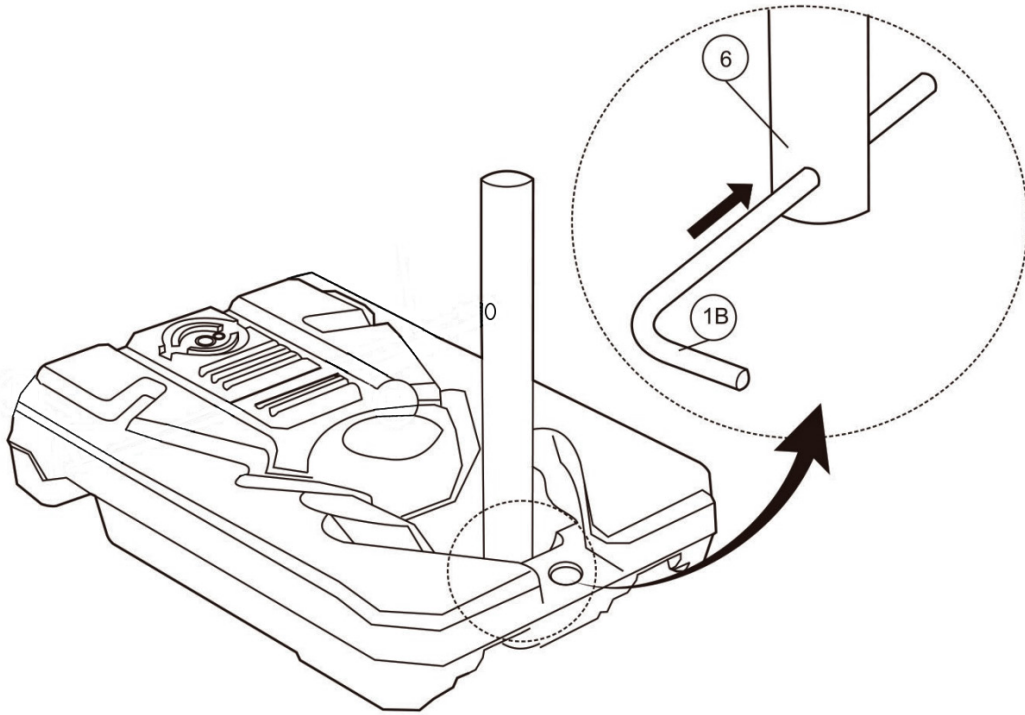

Step 2

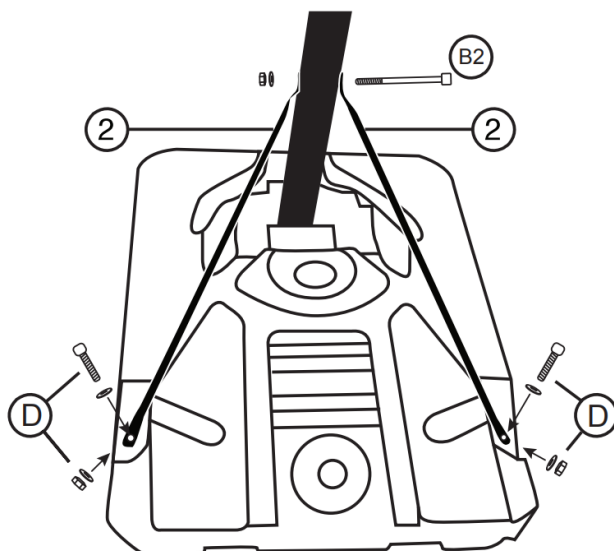
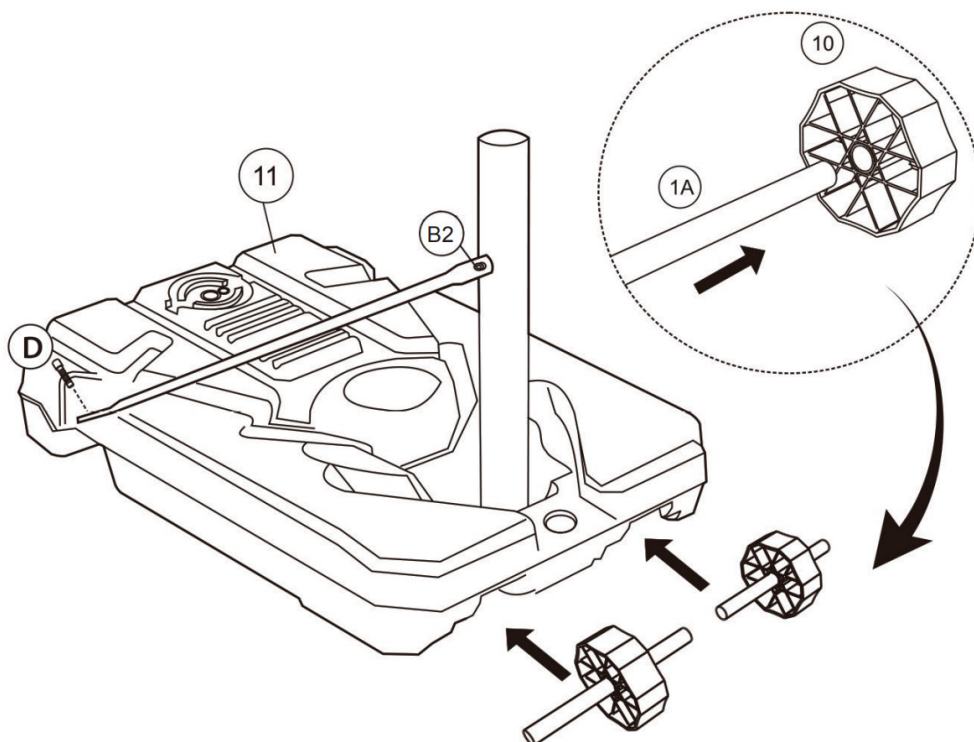

Step 3

WATER OR SAND

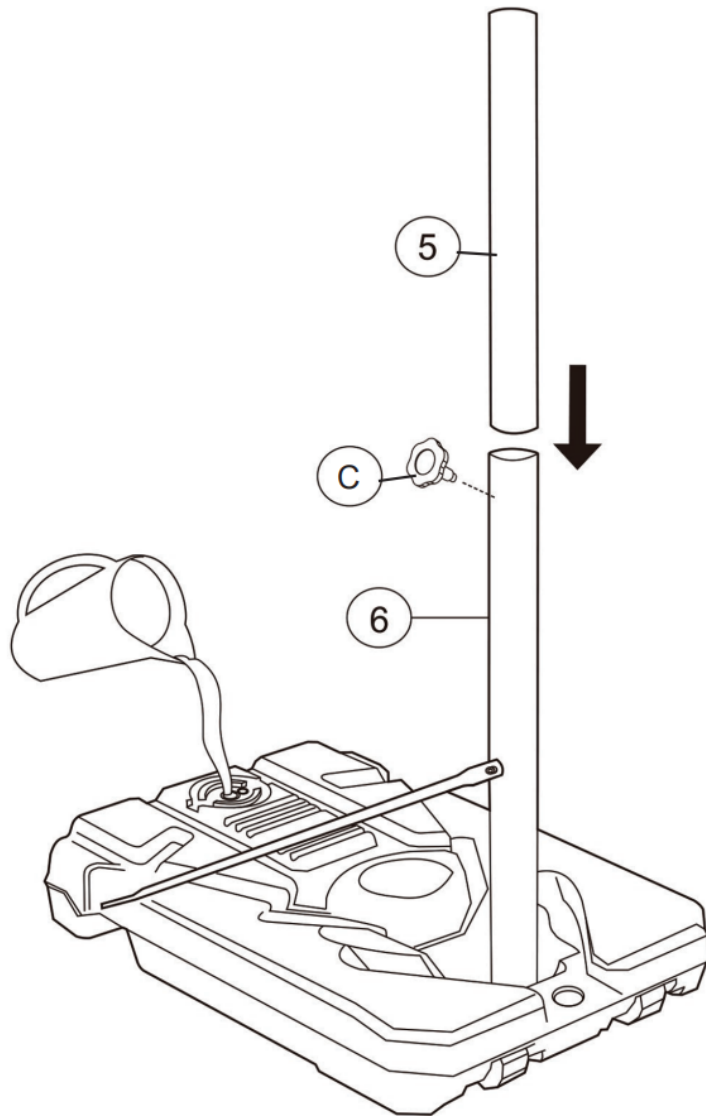

Step 4

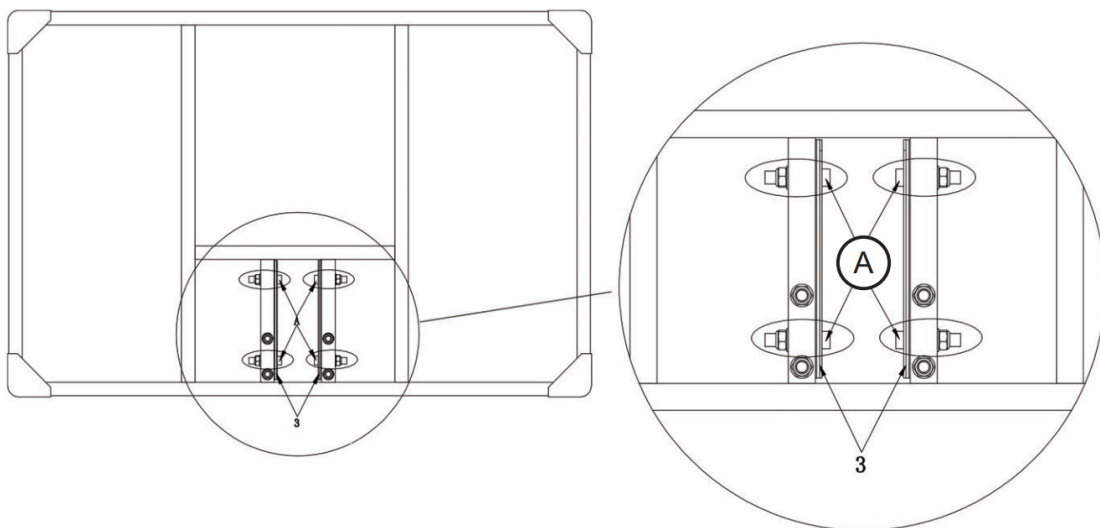

Step 5

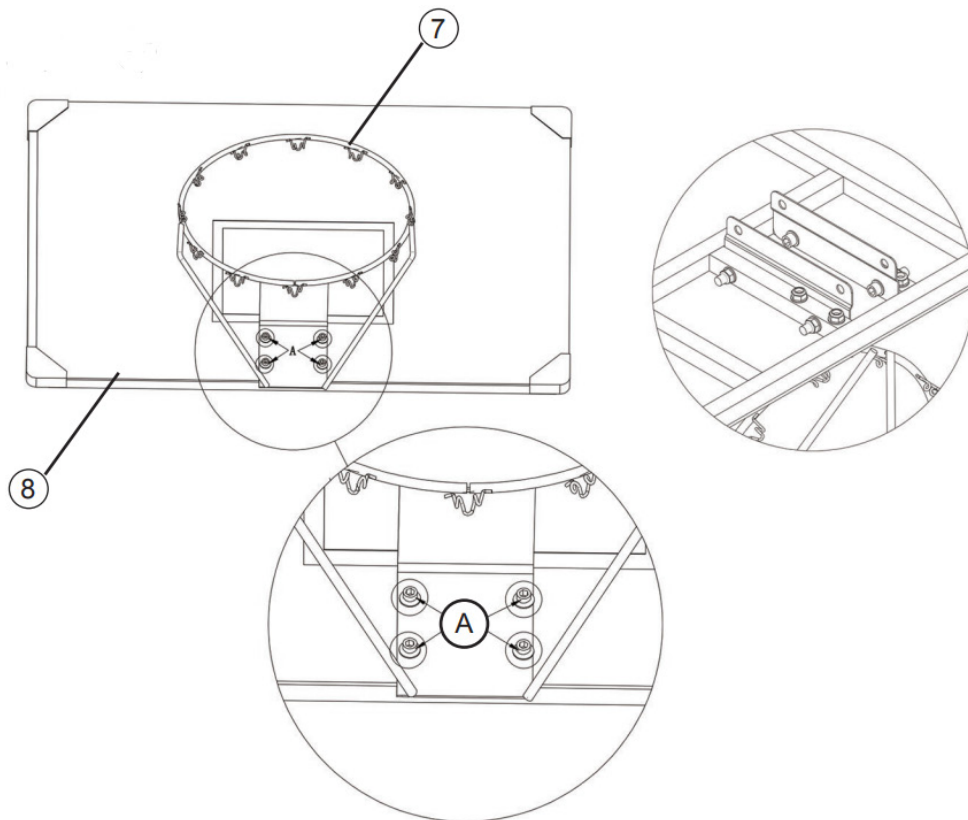

Step 6

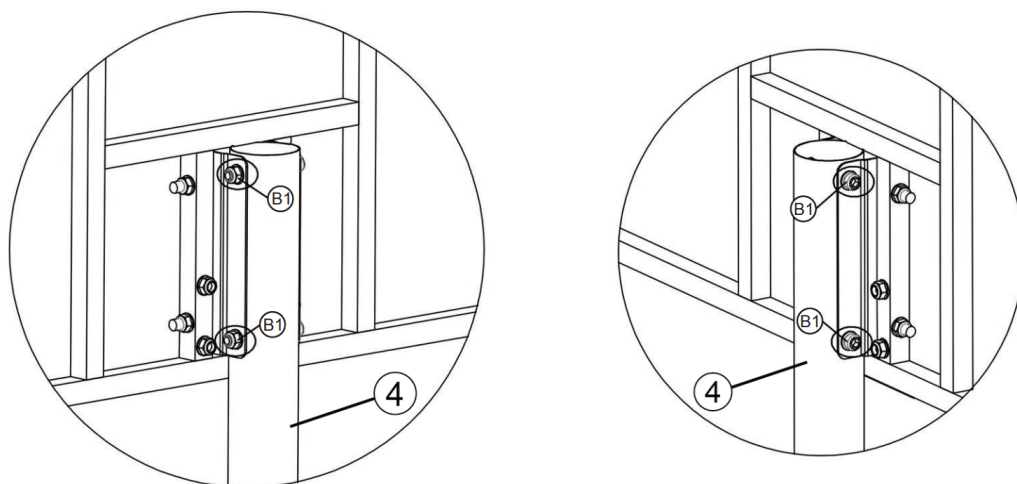

Step 7

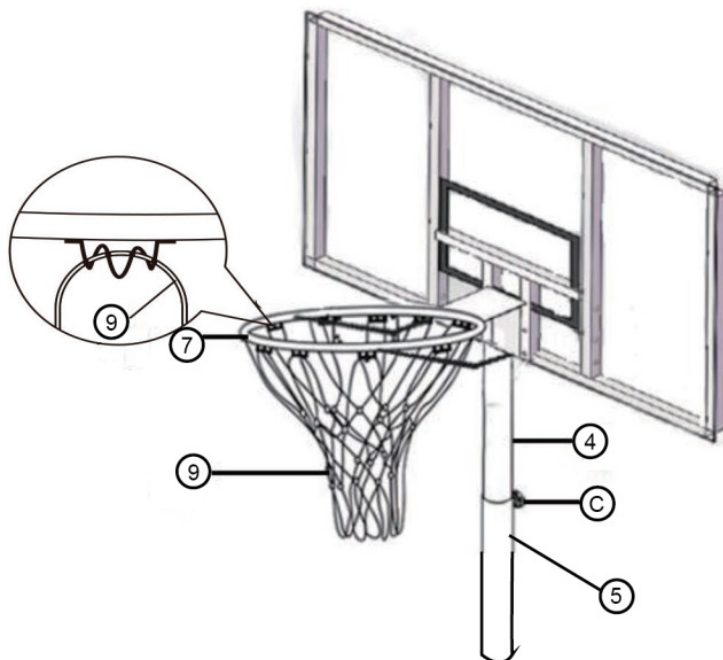

Step 8

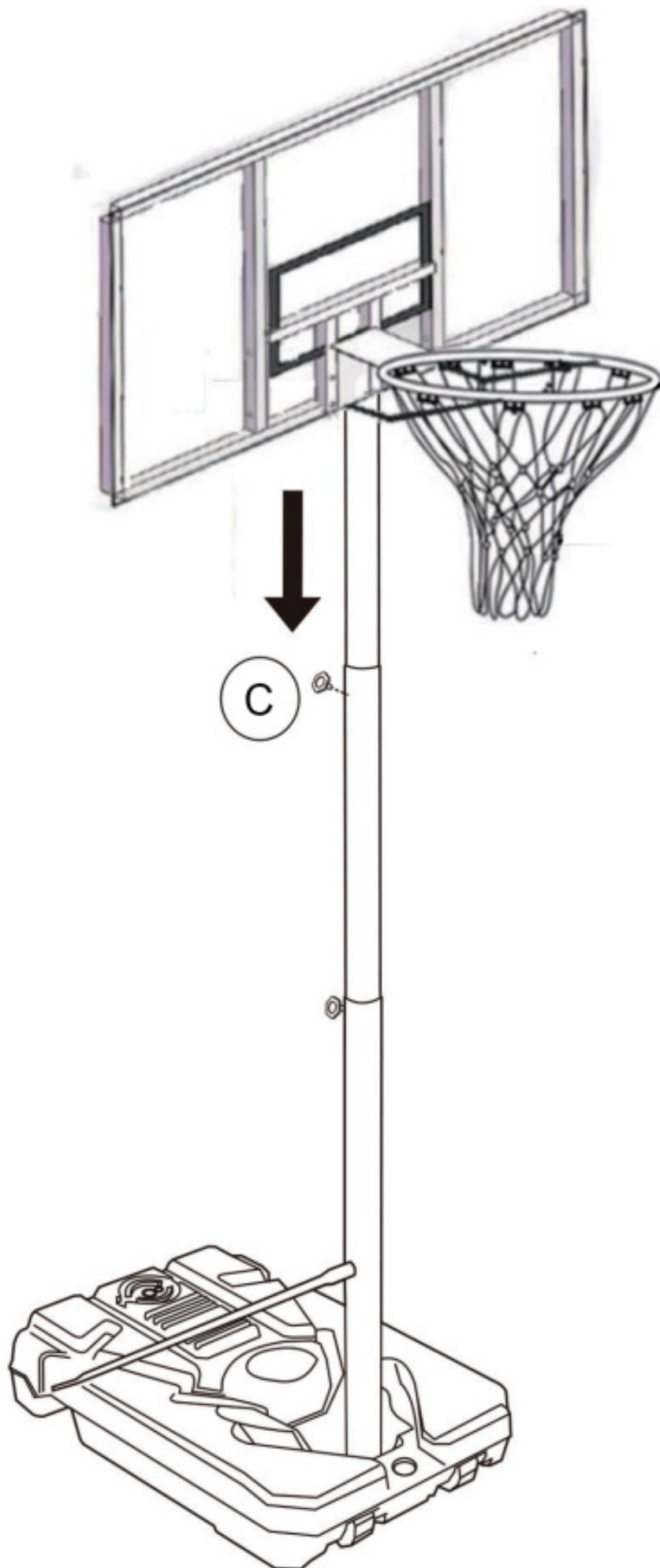



Art. no. 809-001

Imported by
NSH NORDIC A/S
Virkefeltet 4
8740 Braedstrup
Denmark

Manufactured by
Zhejiang Kanglaibao Sporting Goods INC.
Factory address: No.1, Industrial 6th-Road, Industrial
area, Lian Cheng County ,Longyan city, Fujian
Province,China